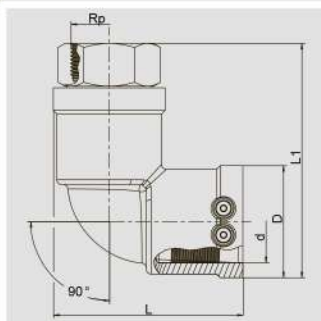

**WUSTM 90°****Переход-отвод 90° ПЭ-ВП/сталь с внутренней резьбой**

Компактное изделие. Часть ПЭ-ВП имеет открытый нагревательный элемент для оптимальной теплопередачи, большую глубину сопряжения, особо широкую зону сварки, а также холодную зону, предотвращающую вытекание расплавленной массы на торце и в области перехода, для сварки без позиционеров. Стальная часть неразъемная и надежно закреплена от прокручивания в ПЭ-ВП. Самоуплотняющаяся запатентованная геометрия уплотнения без эластомерного уплотнения. Для применения в области газоснабжения. Сертифицировано DVGW, Per.-Nr. DV-7501AU2256, DV-7501AU2257.

Другие размеры резьб по запросу.

**PE 100 SDR 11****Максимально допустимое давление 5 бар (газ)**

d	Rp	D	L	L <sub>1</sub>	Масса, кг/шт.
32	1''	47	85	111	0,368
40	1''	58	102	130	0,650
40	1 1/4''	58	102	130	0,540
50	1 1/2''	70	118	146	0,710
63	2''	84	128	161	1,115

